

DIJO

hym
originals

取扱説明書

Instruction

DUO

Spec

Turntable

対応レコード盤	7インチ、10インチ、12インチレコード
カートリッジ	オーディオテクニカ製(AT-3600L) ダイヤモンド針
トーンアーム	9インチアーム
ターンテーブル	直径80mmプлатター
モーター	DCモーター (33 1/3 回転・45 回転速度調整及びスタート・ストップ制御)
起動方式	減速ベルト方式

Bluetooth Speaker

最大出力	5W x 2 L/R出力
スピーカー	フルレンジ2基 (直径2インチ 10 W) + 低音用バスラジエーター2基
歪レベル	0.8%以下
Bluetooth	4.0
モジュール	オーディオモジュールCSR8670
周波数	75 Hz - 20 KHz
使用電源	DC12V / 2.0A
バッテリー	リチウムイオンバッテリー 7.4V-2200 mAh
連続再生時間	8~10時間 (フル充電時: 要充電時間5時間)

サイズ (本体)	267 mm (幅) X 106 mm (奥行) X 154 mm (高)
サイズ (梱包)	385 mm (幅) X 155 mm (奥行) X 255 mm (高)
重量	2.65kg
本体カラー	Orange / Yellow / Black

付属品

- DUO本体(ターンテーブル)..... 1
- DUO本体(Bluetoothスピーカー)..... 1
- ダストカバー..... 1
- スリッパマット..... 1
- トーンアームホルダー(兼スタビライザー)..... 1
- ACアダプター(専用コード付)..... 1
- MicroUSBケーブル..... 1
- 取扱説明書..... 1

ご使用前に必ず取扱説明書をよくお読みいただき正しくお使いください。
ここに示した注意事項は、本製品を安全に正しくお使いいただき、ご使用になる方や他の人への危害や損害を未然に防止するためのものです。また、危害や損害の大きさと切迫の程度を明示するために、誤った取り扱いをすると生じることが想定される内容を「注意」と「警告」の2つに区分しています。いずれも安全に関する重要な内容ですので、必ずお守りください。

△注意

- ✓ この記号は必ず守っていただきたい行為を告げるものです。誤った取り扱いをすると、**使用者が傷害または物的損害の発生が想定される内容を示しています。**
- ✓ 取扱説明書をよくお読みください。また、取扱説明書の指示を守ってください。
- ✓ 本製品を清掃する際は乾いた布のみを使ってください。
- ✓ 電源コードが踏まれたり挟まれたりしないようにしてください。また、長時間差したままにしたり、傷つけたり、加工したり、無理に曲げたり、ねじったり、束ねて使用したり、引っ張ったり、加熱したりしないでください。
- ✓ 本製品指定のアタッチメント及びアクセサリのみを使用してください。
- ✓ 本製品が何らかの方法で損傷した場合、本製品を落下または他の物体が本製品に落下した場合、本製品が水や湿気にさらされた場合、本製品が正常に動作しない場合、本製品の修理・整備が必要な場合には、資格を有した業者に依頼してください。
- ✓ ご使用のメディアやデータが喪失・破損した場合、当社ではその保証・復元は出来かねます。大切なデータは必ずバックアップをおとりください。

△警告

- ❖ この記号は禁止の行為であることを告げるものです。誤った取り扱いをすると、**死亡または重傷を負うことが想定される内容を示しています。**
- ❖ 幼児が手に触れないように注意してください。ケガの原因となることがあります。
- ❖ 改造はしないでください。事故やケガの原因となることがあります。
- ❖ 煙や異臭が出たり異音が出たり、落下や破損したときは使用を中止してください。
- ❖ 本体内部に異物や水などが入った場合はご使用を中止してください。
- ❖ 風呂場や油煙、湯気が当たるような場所、異常に高温になる場所(直射日光が当たる場所、暖房機器のそばなど)では使用しないでください。火災・感電の原因となることがあります。
- ❖ 雷が鳴ったら機器の金属部やコードに触れないでください。
- ❖ ぐらついた台の上や傾いた所など不安定な場所に置かないでください。落ちたり、倒れたりしてケガの原因となることがあります。
- ❖ 長期間使用しないときは、本製品をAC主電源から完全に取り外してください。

追記

- この製品は工場出荷前にレベル調整のテストが行われております。
- 本製品のご使用においては、水平な場所に設置されるように設計されております。

パーツリスト

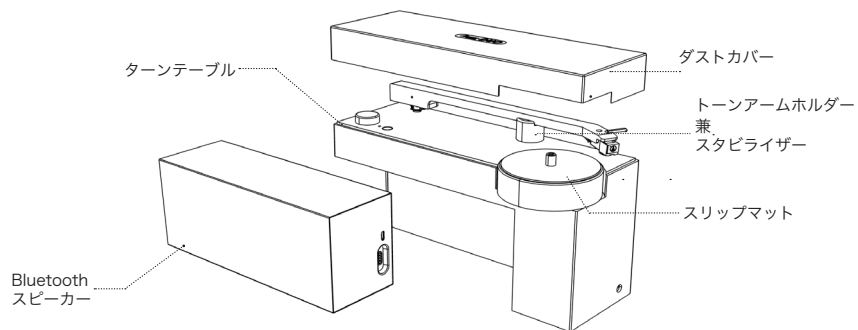

インターフェースガイド

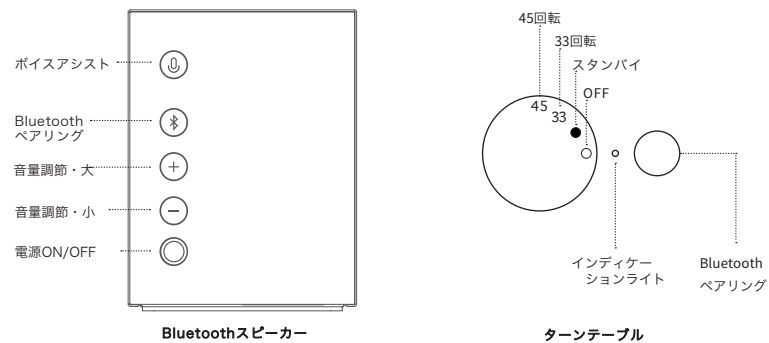

各部名称

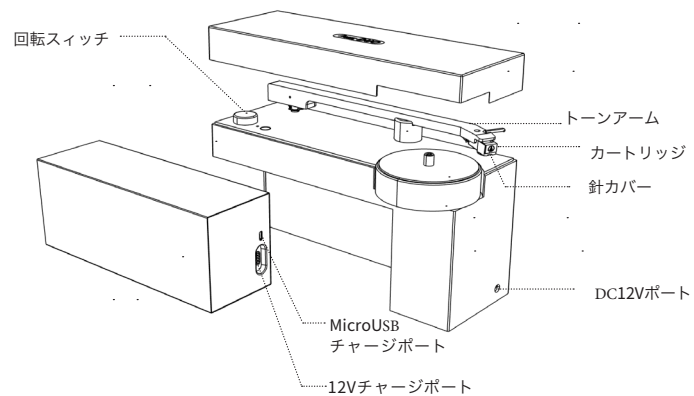

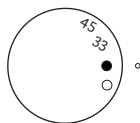
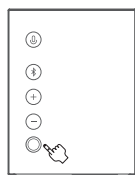

- ① ACアダプターを接続後、回転スイッチをスタンバイモードに合わせる(白色点滅)。
- ② Bluetoothスピーカーの電源ON/OFFボタンを3秒間押すと緑色が点滅。自動的にターンテーブルとのペアリング開始。

各々点滅しない色に変わればペアリング完了。ペアリングがうまく出来ない場合は、ターンテーブル側のBluetoothペアリングボタンを3秒間押してください。

- ③ トーンアームを持ち上げ、左外側方向に「カチッ」という音がするまで動かし(安定した待機状態)、ホルダーを本体から外す。

- ④ レコード盤をターンテーブルに載せ、カートリッジカバーを外し、ホルダーをレコードの中央に載せる。

- ⑤ 回転スイッチを33回転または45回転に合わせる。
- ⑥ トーンアームを動かしてレコードに針をゆっくりと落とす。
- ⑦ 再生開始。

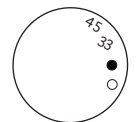
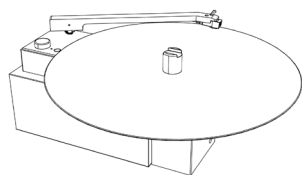
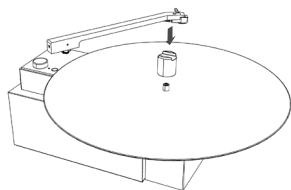
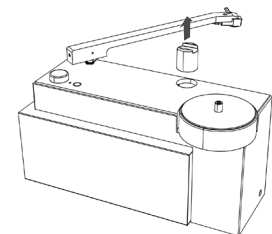

- ① 回転スイッチをスタンバイに合わせる。

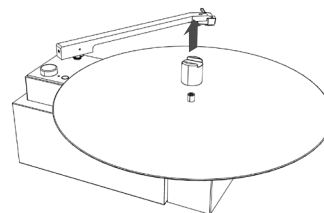

- ② レコードの回転が止まった後、トーンアームを持ち上げて左外側方向に「カチッ」という音がするまで動かし、ホルダーをレコード盤から外す。

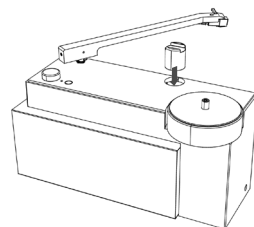

- ③ レコード盤をターンテーブルから外した後、ホルダーを元のスロットに戻す。

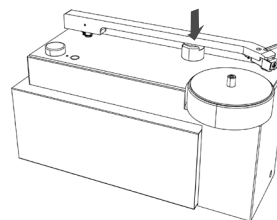

- ④ トーンアームをホルダーに戻す。

2



Bluetoothモード

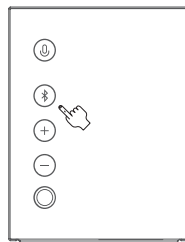

- ① ターンテーブルの回転スイッチをOFFにした状態でBluetoothスピーカーの電源ON/OFFボタンを3秒間押す(緑色点滅)。
- ② スマホのBluetoothをONにする。
- ③ スマホのBluetooth検索で"duo"を選択。
- ④ ペアリング完了(点滅しない緑色)。
- ⑤ 曲を選択して再生開始。

ペアリングがうまく出来ない場合は、スピーカーのBluetoothペアリングボタンを3秒間押してください。

3



デュアルスピーカー・ペアリングモード

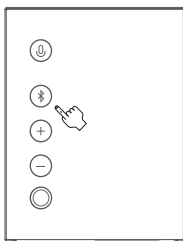

A Speaker

※スピーカーを2台使用の場合のみ

- ① ターンテーブルの回転スイッチをOFFにした状態でBluetoothスピーカーの電源ON/OFFボタンを3秒間押す(緑色点滅)。
- ② 2台のBluetoothスピーカーのBluetoothペアリングボタンをそれぞれ1秒間押す。
- ③ 2台のBluetoothスピーカーが接続が成功した後、1つのBluetoothスピーカーがターンテーブルまたはスマホに再接続される。
- ④ ペアリング完了(点滅しない緑色)。
- ⑤ 曲を選択して再生開始。

ペアリングがうまく出来ない場合は、スピーカーのBluetoothペアリングボタンを3秒間押してください。

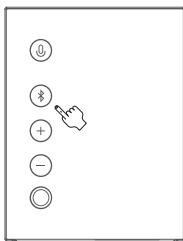

B Speaker

4



ターンテーブルを他のBluetooth機器と接続

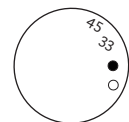

- ① ACアダプターを接続後、回転スイッチをスタンバイモードに合わせる(白色点滅)。
- ② 他Bluetooth機器の電源をONにして接続を待つ。
- ③ ペアリング完了(点滅しない白色)。
- ④ レコード再生開始。

5

インディケーション・ライト説明

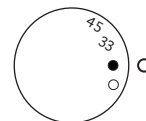

ステータス	ターンテーブル側点灯色
Bluetoothペアリング検索中	白色点滅
ペアリング完了	白色

ステータス	スピーカー側点灯色
Bluetoothペアリング検索中	緑色点滅
スピーカー2台ペアリング	緑色
ペアリング完了	緑色
バッテリー残LOW	オレンジ色
充電中	薄白色

フル充電には要5時間

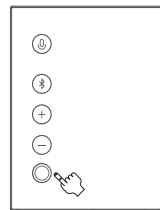

保証書

商品名	HYM DUO
型番	H1-DUC01

お客様情報

お名前	様		
ご住所	〒		
	電話番号	()

保証期間	本体 1年（お買上げ日から）	お買上げ日	年	月	日
------	----------------	-------	---	---	---

販売店舗名・住所	〒		
	電話番号	()

本保証書は本書に記載内容で無償保証または製品交換をお約束するものです。
仮保証書が発行されている場合、本保証書と仮保証書を一緒に保管をお願いいたします。
本保証書の再発行はいたしませんので大切に保管してください。
本保証書は、中古購入や譲渡品の保証はいたしません。

無償修理・交換規定

本保証書は、保証期間内の本製品に適用されます。取扱説明書および注意事項に従った使用状態で保証期間内に万一、本製品が故障した場合には、商品に本書を添えて下記当社受付窓口までお送りいただければ無償で修理または交換いたします。その際の送料はお客様負担となります。本製品をお買い上げいただいた店舗および物販場所での修理および交換は行っておりませんので、予めご了承ください。お受けいたしましたお客様の個人情報は当社個人情報保護方針に基づき適切に管理いたします。また、お客様の同意がない限り、業務委託をする場合および法令に基づき必要と判断される場合を除き、第三者への開示は行いません。尚、この目的のために当社および関連会社で上記個人情報を利用することがあります。

保証期間内でも次の場合には、原則として有料修理にさせていただきます。

- ① 取扱の上の不注意、誤用、乱用による故障および損傷
- ② お買上げ後の輸送、落下等による故障および損傷
- ③ 不当な修理、改造、分解、掃除、異常電圧に原因する故障および損傷
- ④ 火災、地震、水害などの天災地変、公害による故障および損傷
- ⑤ 保管場の不備、手入れの不備による故障および損傷
- ⑥ 保証書のご提示がない場合および必要事項（購入日、販売店名）の記入がない場合
- ⑦ 正常なご使用方法でも、消耗品が自然消耗・摩耗・劣化した場合
- ⑧ 車両・船舶等に搭載された場合に生ずる故障および損傷
- ⑨ 本保証書は日本国内のみ有効です。This warranty is valid only in Japan.

修理お問い合わせ窓口

有限会社飯田ピアノ

☎ 055-991-5432 (平日 11:00 ~ 18:00)

✉ info@iidapiano.store

Designed by HYM

DIJO

hym
LONDON